

VENTILATEURS HELICOIDES MURAUX

Série HXM



Les plus

- Faible encombrement
- Facilité de montage
- Résistant
- Régulable en tension
- Silencieux

Gamme

- 5 diamètres normalisés de 200 à 400 mm
- Débits de 500 à 3000 m³/h

Applications

- Renouvellement d'air ambiant
- Toute installation nécessitant un ventilateur simple, résistant et silencieux



Industrie



Locaux tertiaire

Caractéristiques générales

- Platine - support moteur en tôle d'acier galvanisée protégés par peinture époxy-polyester beige
- Hélice en tôle d'acier galvanisée peinte polyester - 5 pales
- Moteur monophasé 230V - 50Hz avec protection thermique
- IP 40 - Classe B du HXM 200 à 350
- IP 44 - Classe F HXM 400
- Température maxi 40°C - 60°C (HXM 400)



Boîte à borne avec câble d'alimentation HXM 200 à 350



HXM 400



Boîte à borne ignifugée HXM 400

Caractéristiques techniques

Référence	Code	Puissance absorbée maximum (W)	Intensité absorbée (A)	Débit maximum (m ³ /h)	Niveau de pression sonore (dB(A))	Poids (kg)
HXM-200	050 323	16	0,08	500	36	1,8
HXM-250	050 324	22	0,10	900	42	2,2
HXM-300	050 325	34	0,15	1400	48	3,2
HXM-350	050 326	40	0,17	1800	53	4,3
HXM-400	050 327	170	0,70	3400	57	7,3

Dimensions (mm)

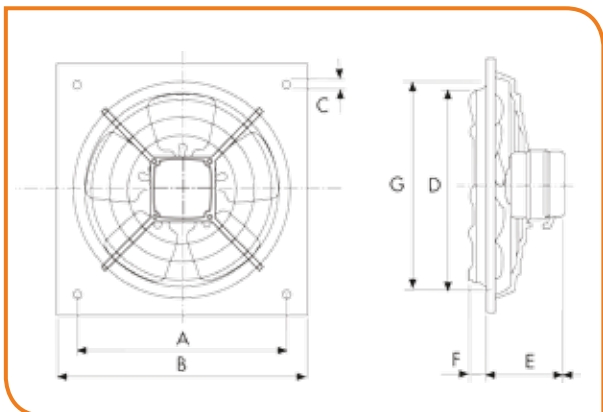

Type	∅ A	∅ B	∅ C	∅ D	E	F	∅ G
HXM-200	222,5	266	9,5	205	85,5	19,5	211
HXM-250	275,5	333	9,5	255	92,5	31,5	261
HXM-300	336,5	400	10,5	305	92,5	35,5	311
HXM-350	390,5	465	10,5	361	105,5	34,5	371
HXM-400	420	500	10	400	112	100	450

VENTILATEURS HELICOIDES MURAUX

Série HXM

■ Courbes caractéristiques

- Q = débit en m³/h et m³/s - Pst = Pression statique en Pa.
- Air sec normal à 20 °C et 760 mm Hg.
- Essais en accord avec BS 848, Part 1; AMCA 210 - 85 et ASHRAE 51-1985.

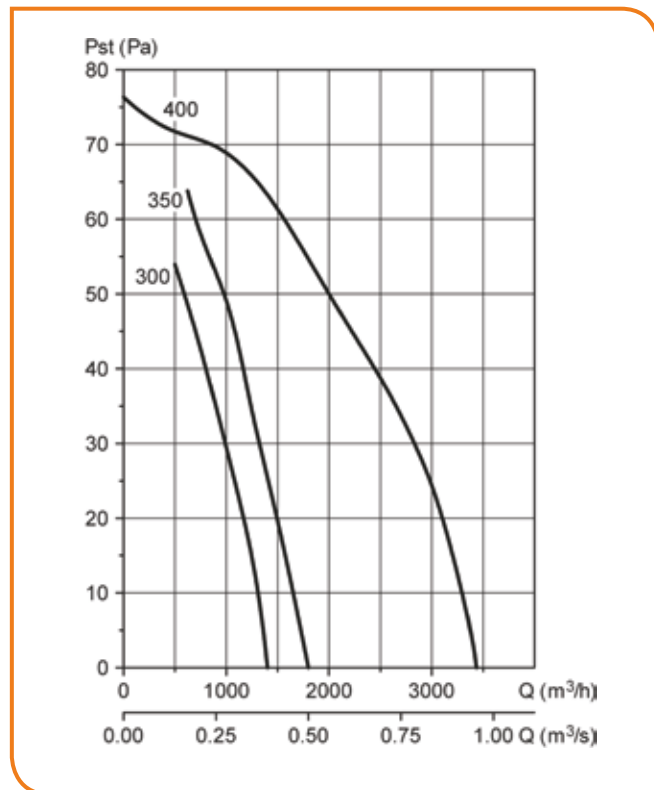
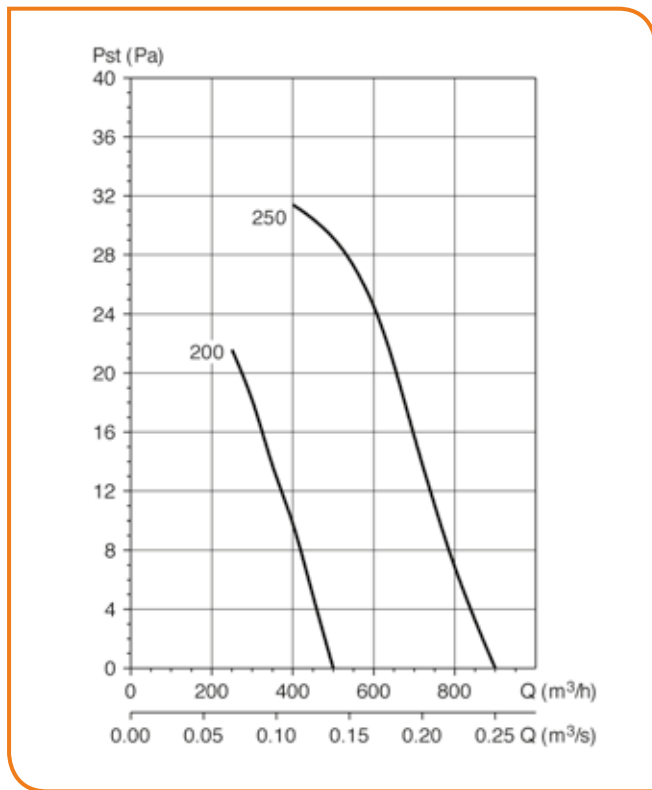

Hélicoïdes Industrie

■ Accessoires



• Volet de surpression

Type	Plastique PER W		Aluminium PER CN	
	Référence	Code	Référence	Code
HXM 200	PER 200 W	873 898	PER 250 CN	870 368
HXM 250	PER 250 W	870 369	PER 250 CN	870 368
HXM 300	PER 355 W	870 371	PER 355 CN	870 370
HXM 350	PER 355 W	870 371	PER 355 CN	870 370
HXM 400	PER 400 W	870 373	PER 400 CN	870 372



• Régulateur de vitesse

Type	Variateur électronique REB		Auto transformateur RMB	
	Référence	Code	Référence	Code
HXM 200	REB 1N	704 149	RMB 1,5	700 554
HXM 250	REB 1N	704 149	RMB 1,5	700 554
HXM 300	REB 1N	704 149	RMB 1,5	700 554
HXM 350	REB 1N	704 149	RMB 1,5	700 554
HXM 400	REB 2,5N	704 177	RMB 3,5	700 555

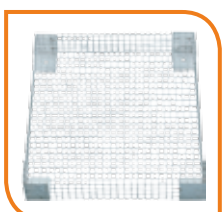

• Grille de protection

Type	Référence	Code
HXM 200	DEF 250 D	950 124
HXM 250	DEF 250 D	950 124
HXM 300	DEF 325 D	950 127
HXM 350	DEF 375 D	950 130
HXM 400	DEF 450 D	950 134