



**BOX-600 / 900 IX**  
**HS-600 / 900B/ IX**



Fig. 1

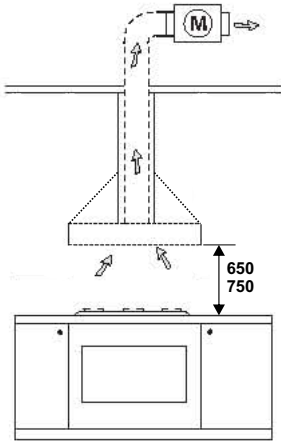

Fig. 2

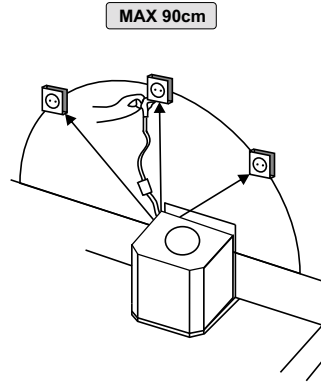

Fig. 3

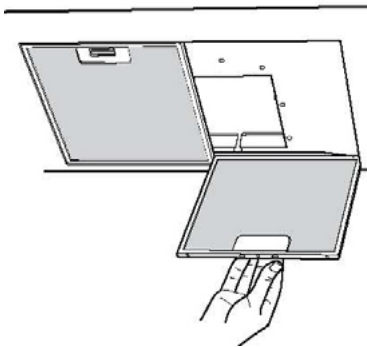

Fig. 4

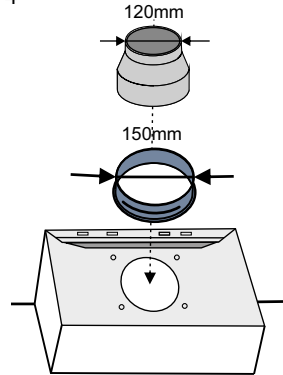

Fig. 5-1

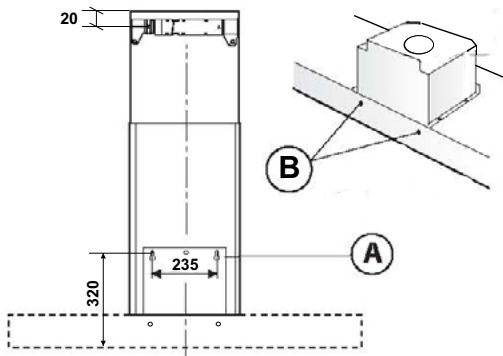

Fig. 5-2

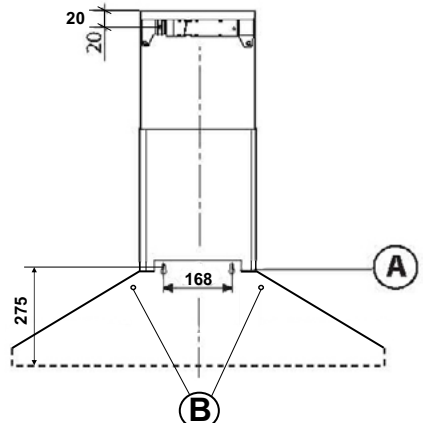

Fig. 6

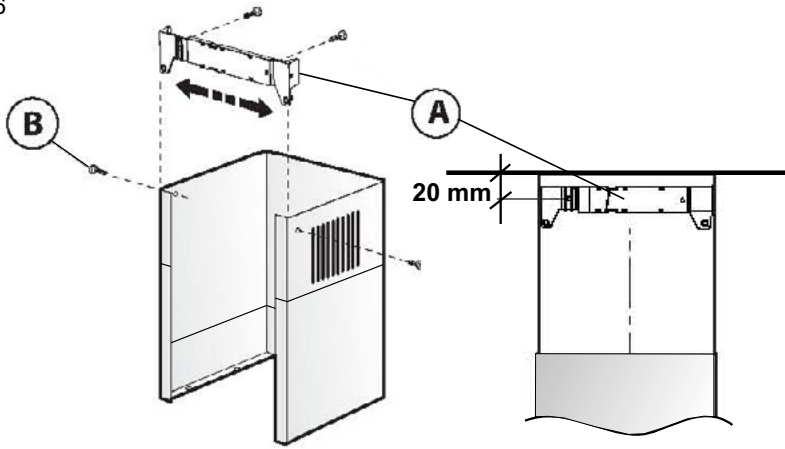

Fig. 7

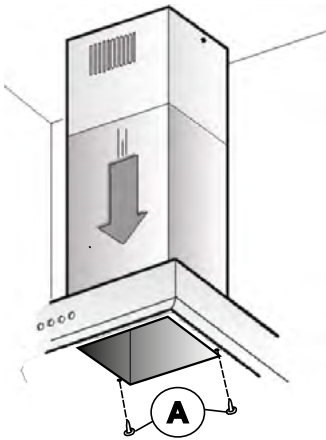

Fig. 8-1

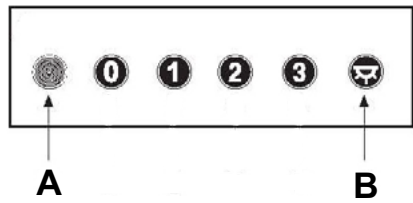

Fig. 8-2

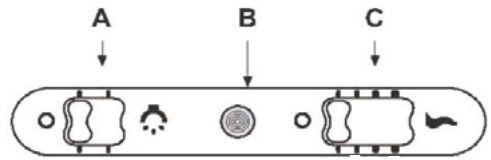

Fig. 9-1

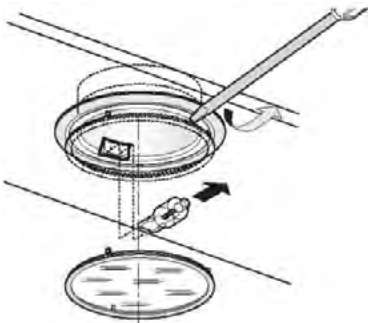
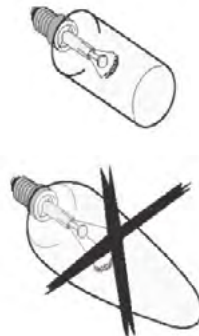

Fig. 9-2



HOTTE SANS MOTEUR

MODÈLE: **BOX - 600 / 900 lx • HS - 600 / 900 B / lx**

## GÉNÉRALITÉS

---

**Lire attentivement ces instructions avant de monter la hotte et les conserver.** Il contient des indications importantes concernant votre sécurité au cours de l'installation, de l'utilisation et de l'entretien de ce produit. Conservez-le pour pouvoir le consulter à tout moment.

La hotte a été totalement fabriquée en conformité avec les Normes de la **CE**.

Vérifier, dès l'avoir sorti de son emballage, le parfait état de l'appareil ainsi que son fonctionnement, étant donné que tout éventuel défaut d'origine est couvert par la garantie **S&P**.

Cet appareil a été conçu comme groupe encastrable avec commandes électriques (évacuation de l'air vers l'extérieur). Il est recommandé de faire installer l'appareil par un professionnel qualifié.

## RECOMMANDATIONS DE SÉCURITÉ

---

- Ce produit ne doit pas être utilisé par des personnes (enfants compris) souffrant d'un handicap physique, sensoriel ou mental, ou ne disposant pas de l'expérience ou des connaissances adéquates, si elles ne sont pas supervisées par une personne responsable de leur sécurité ou si cette personne ne leur a pas donné les instructions adéquates. Les enfants doivent être surveillés pour s'assurer qu'ils ne jouent pas avec le produit.
- Ne pas raccorder la hotte sur le même conduit que celui servant à l'évacuation des gaz brûlés d'une chaudière (gaz, fuel, charbon etc...) ou autres appareils à combustion alimentés par une énergie non électrique.
- Si la hotte fonctionne simultanément dans la même pièce avec un brûleur/ une chaudière / un poêle / un four, etc., vérifier que l'entrée d'air neuf extérieur dans la pièce est correctement dimensionnée pour assurer une bonne combustion. Cette entrée d'air neuf ne doit pas pouvoir être obstruée.
- Pour les évacuations vers l'extérieur, respecter les règles en vigueur dans le pays où est installée la hotte.
- S'assurer que le conduit d'évacuation est propre et non obstrué.
- Pour une efficacité optimum de la hotte, utiliser un conduit le plus court possible en évitant les coudes. S'il est employé un conduit flexible, le tendre au maximum.
- Ne pas manipuler les filtres lorsque l'extraction est en fonctionnement.
- Ne pas toucher les lampes après une utilisation prolongée de l'appareil.
- Ne pas flamber les aliments directement sous la hotte.
- Éviter l'utilisation de feux libres, ils peuvent endommager la hotte et provoquer un incendie.
- Surveiller en permanence les plats frits afin d'éviter que l'huile chaude prenne feu. En cas d'incendie débrancher immédiatement la hotte.
- Avant toute opération de maintenance ou d'entretien, débranchez toujours l'alimentation électrique de la hotte.
- Même si la hotte est fournie avec un interrupteur, la ligne électrique devra prévoir un interrupteur omnipolaire ayant une ouverture entre contacts d'au moins 3 mm, bien dimensionné par rapport à la charge (en incluant l'extracteur déporté) et conforme aux normes en vigueur.
- Ne jamais monter de lampe d'une puissance supérieure à celle indiquée. Toujours utiliser le même type de lampe que celles installées d'origine. Fig 9-1 ou Fig 9-2 (selon le modèle acquis).

*Le fabricant ne pourra être tenu pour responsable des dommages résultants du non-respect de ces recommandations.*

## INSTRUCTIONS DE MONTAGE

---

### **Fixation au mur**

- La hotte doit être centré par rapport au plan de cuisson et fixé à au moins 650 mm au-dessus des plaques de cuisson électriques ou 750 mm des plaques gaz ou mixtes. (Fig.1)  
(Cette distance peut varier en fonction des normes en vigueur dans chaque pays).
- Installer la hotte de façon à ce que le bornier de raccordement soit facilement accessible. (Fig. 2)
- Si nécessaire, monter sur le câble une prise normalisée pouvant supporter l'intensité consommée par la hotte et l'extracteur choisi.
- Avant de fixer la hotte, retirez les filtres. (Fig.3)
- Placer au rejet de la hotte, l'adaptateur en plastique pour conduit de 150 mm. Si le conduit d'extraction est de diamètre 120mm utiliser la réduction pour conduit de 120 mm (Fig.4).
- En respectant les cotes indiquées sur la figure 5-1 ou 5-2 (selon le modèle de la hotte à installer), réaliser deux trous A de  $\varnothing 6$ . Utiliser les vis et les chevilles mais s'assurer auparavant qu'elles conviennent bien au type de mur sur lequel la hotte est fixée. Insérer les chevilles et les vis sans les serrer totalement, de sorte que la hotte puisse être suspendue.
- Une fois suspendue, mettre la hotte à niveau et marquer les deux trous intérieurs B indiqués sur la figure 5-1 ou 5-2 (selon le modèle de la hotte à installer). Décrocher la hotte et percer avec un foret de  $\varnothing 6$  les deux trous marqués. Insérer les chevilles. Replacer la hotte et fixez-la définitivement avec les deux vis fournies.
- Installez le conduit d'évacuation d'air. En cas d'utilisation de conduits s'emboîtant les uns dans les autres, le tronçon supérieur doit être mâle et le tronçon inférieur, femelle. Ne pas réduire le diamètre entre les conduits et éviter les fuites au point de connexion.

Pour faciliter le raccordement du groupe à l'extracteur, consulter le catalogue S&P qui propose tous les accessoires nécessaires à l'installation.

### **Installation électrique**

- Vérifier que la tension et la fréquence du réseau coïncident avec les données de la plaque signalétique de la hotte et de l'extracteur déporté.
- La hotte possède un double isolement électrique (classe II), et n'a pas besoin d'être raccordée à une prise de terre.
- Connecter le câble du moteur au bornier situé à l'intérieur du boîtier de raccordement électrique portant l'étiquette MOTEUR. S'assurer que le branchement est correct.  
Bleu = **N** (Neutre)  
Marron = **L** (ligne)

### **Fixation de la cheminée télescopique décorative.**

- Fixer le support A de la cheminée télescopique (Fig. 6) à 20 mm du plafond et en l'alignant par rapport au centre de la hotte. Une fois le support en place, fixer la partie supérieure de la cheminée télescopique en utilisant les vis B. La partie supérieure de la cheminée télescopique doit rentrer dans la partie inférieure.
- Une fois la partie supérieure fixée, faites glisser la partie inférieure et fixez-la à la hotte par les vis A comme indiqué sur la figure 7.

### **UTILISATION ET ENTRETIEN**

---

- La hotte dispose d'un interrupteur multipositions pour sélectionner et modifier la vitesse d'extraction de l'air vicié. Il dispose aussi d'un interrupteur pour les lampes afin d'éclairer le plan de cuisson (Fig.5).

## Modèle Box (Figure 8-1)

- A = Voyant de fonctionnement.
- 0-1-2-3 = Contrôle vitesse d'extraction (modèles BOX)
- B = Contrôle lampes d'éclairage.

## Modèle HS (Figure 8-2)

- A = Contrôle éclairage.
- B = Voyant de fonctionnement.
- C = Contrôle vitesse d'extraction.

- Il est conseillé de mettre en marche la hotte avant de commencer à cuisiner. Une fois terminé de cuisiner, il est conseillé de laisser fonctionner la hotte au moins 15 minutes pour bien évacuer tout l'air contaminé.

*Attention ! Avant toute opération de maintenance ou d'entretien, débranchez toujours la hotte du réseau électrique même s'il est arrêté, et que personne ne puisse le mettre en marche pendant l'opération*

- Le bon fonctionnement du groupe dépend de la fréquence des opérations d'entretien, surtout pour les filtres à graisses et à charbon actif. La fonction du filtre est de retenir les particules de graisse en suspension dans l'air; il peut donc se colmater plus ou moins rapidement selon le degré d'utilisation de l'appareil.
- Ôter les filtres du groupe et les laver dans un mélange d'eau tiède et de détergent liquide neutre, en les laissant tremper pour ramollir la graisse. Rincer abondamment à l'eau tiède et les faire sécher. Il est aussi possible de les passer au lave-vaisselle.
- Après plusieurs lavages, les panneaux d'aluminium peuvent présenter une petite altération de couleur. Ceci ne pourra faire l'objet d'aucune réclamation en vue de remplacement des filtres.
- Si vous ne suivez pas les instructions de remplacement et d'entretien, les filtres anti-graisse risquent de prendre feu.
- Nettoyez fréquemment tous les restes de saleté/ graisse des autres surfaces du groupe, en utilisant un linge humidifié de détergents liquides neutres non abrasifs.
- (Modèles Box) En cas de remplacement des lampes halogènes, ne pas prendre les lampes neuves directement avec les mains pour ne pas réduire leur durée de vie. (Fig 9-1)

## ASSISTANCE TECHNIQUE

---

Pour toute anomalie de l'appareil prendre contact avec votre distributeur.

Toute manipulation effectuée par des personnes n'appartenant pas aux services officiels **S&P** entraînera l'annulation de votre garantie.

Pour toute précision ou répondre à toutes vos questions concernant les produits **S&P** veuillez vous adresser à votre distributeur habituel.

Vous trouverez son adresse sur notre site [www.solerpalau.com](http://www.solerpalau.com)

## MISE HORS SERVICE ET RECYCLAGE

---



- En cas de mise hors service, même temporaire, il est conseillé de ranger l'appareil dans un endroit sec et sans poussière, dans son emballage original.
- La norme de la CEE et l'engagement que nous devons maintenir envers les futures générations nous obligent à recycler le matériel; nous vous prions de ne pas oublier de déposer tous les éléments restants de l'emballage dans les containers correspondants de recyclage, et d'emmener les appareils remplacés au Gestionnaire de Déchets le plus proche.

LE FABRICANT NE SERA PAS RESPONSABLE DES DOMMAGES SURVENUS À DES PERSONNES ET/OU DES OBJETS DUS AU NON RESPECT DE CES AVERTISSEMENTS.

S&P EST HABILITÉ À RÉALISER DES MODIFICATIONS DU PRODUIT SANS EN AVERTIR LE CLIENT À L'AVANCE.



S&P France  
Avenue de la Côte Vermeille  
66300 THUIR  
Tel. 04 68 530 260  
Fax 04 68 531 658  
[www.solerpalau.fr](http://www.solerpalau.fr)



Ref. 1531215-2